

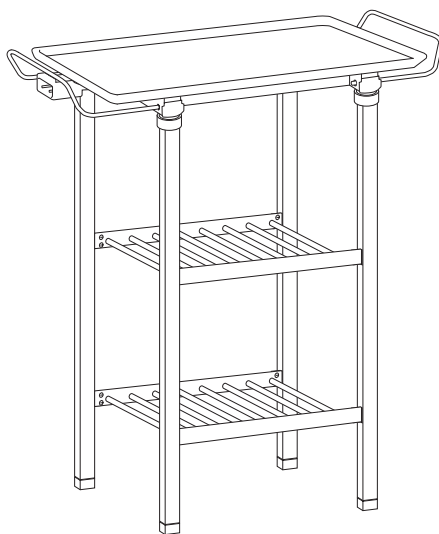

Nederlands	4	Dansk	18
English	6	Norsk	20
Français	8	Suomi	22
Deutsch	10	Português	24
Español	12	Ελληνικά	26
Italiano	14	عربية	29
Svenska	16		

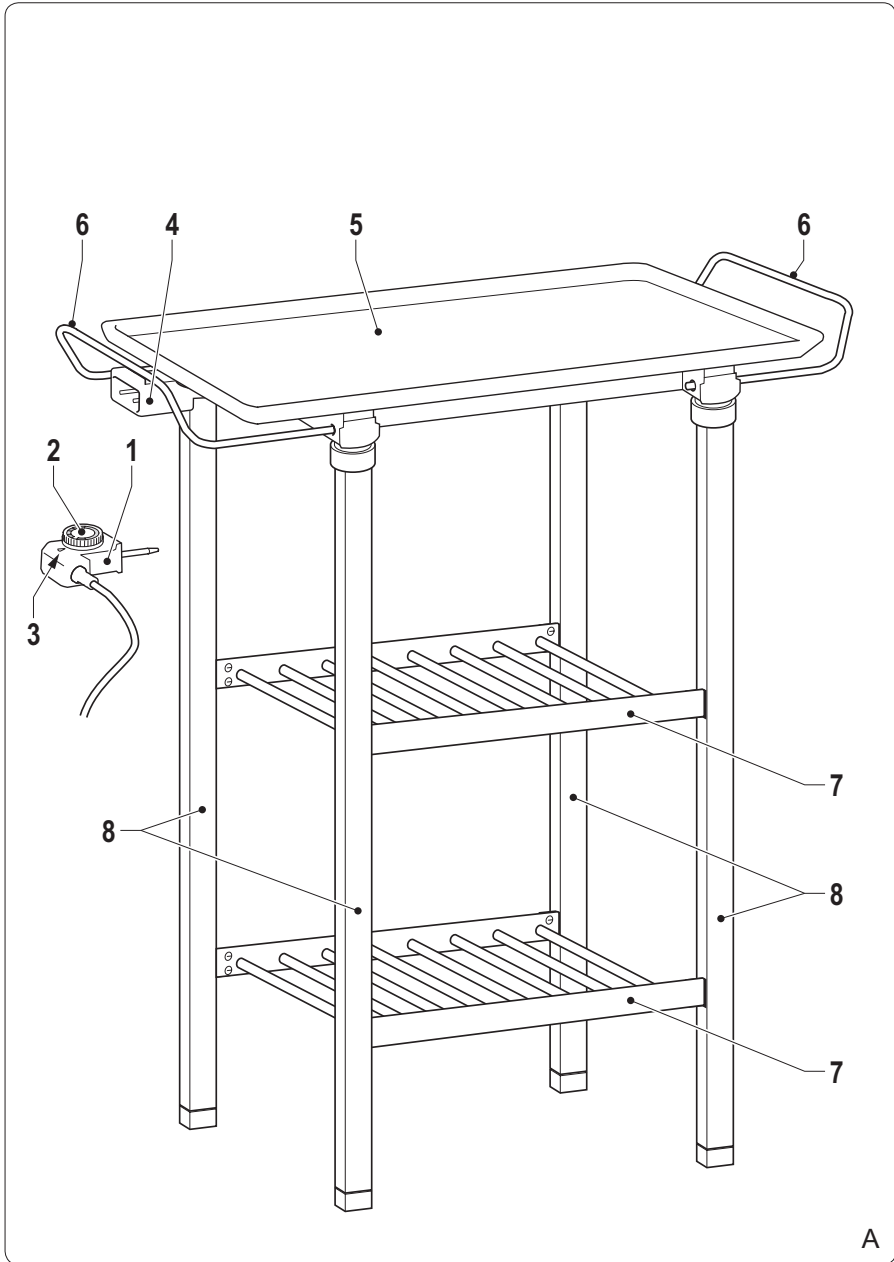

112325 Princess  
Table Chef BBQ XXL



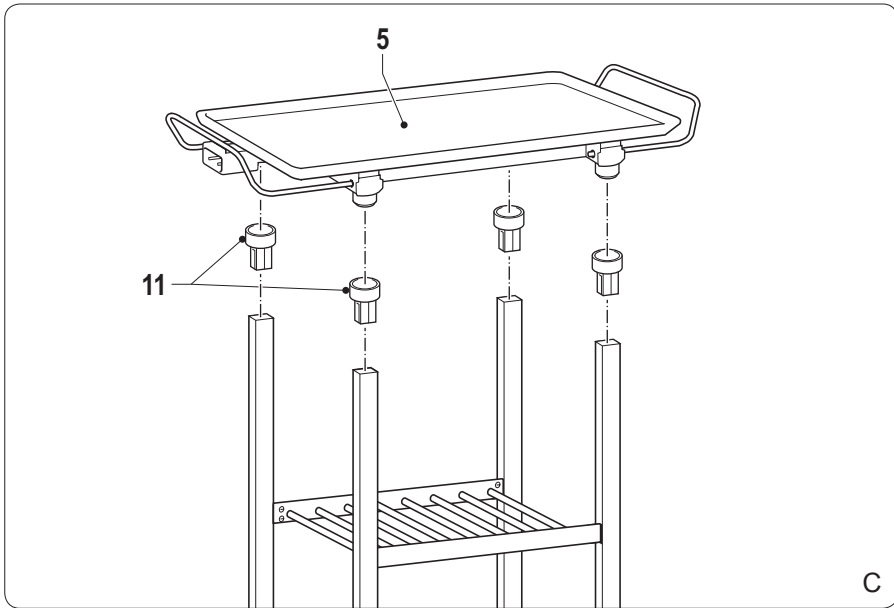
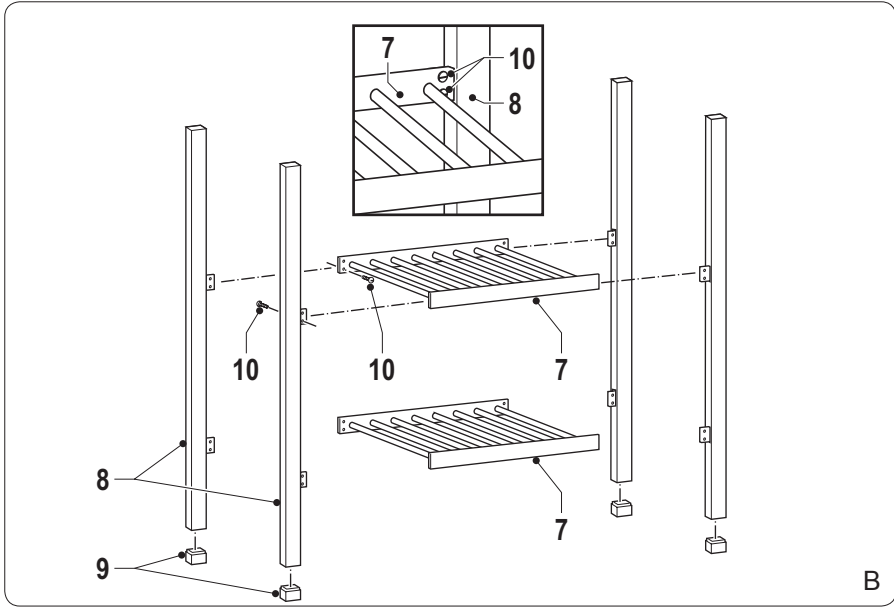

## Beschrijving (fig. A)

Uw 112325 Princess Table Chef BBQ is ontworpen voor braden of grillen van voedsel zonder gebruik van vet. Het apparaat is geschikt voor gebruik binnenshuis en buitenshuis.

1. Thermostaat
2. Draaischijf thermostaat
3. Temperatuurindicator
4. Thermostaataansluiting
5. Grillplaat
6. Handgreep
7. Rek voor onderstel
8. Poot

## Inhoud van de verpakking

- Table Chef BBQ
- Thermostaat
- Grillplaat
- Rek voor onderstel (2x)
- Poot (4x)

## Eerste gebruik

### Vorbereiding

- Reinig de grillplaat met een vochtige doek.
- Reinig de rekken voor het onderstel met een vochtige doek.

## Assemblage

**Waarschuwing!** Verwijder voor assemblage altijd de netstekker uit het stopcontact.

### Assembleren van het onderstel (fig. B)

- Monteer de voeten (9) aan de onderkant van de poten (8).
- Monteer het onderste rek (7) aan het eerste paar poten (8). Draai de schroeven (10) handvast.
- Monteer het bovenste rek (7) aan het eerste paar poten (8). Draai de schroeven (10) handvast.
- Monteer het onderste rek (7) aan het tweede paar poten (8). Draai de schroeven (10) handvast.

- Monteer het bovenste rek (7) aan het tweede paar poten (8). Draai de schroeven (10) handvast.
- Draai alle schroeven (10) stevig vast met behulp van een schroevendraaier.

### Monteren van de grillplaat (fig. C)

Het apparaat is voorzien van een grillplaat met een antiaanbaklaag.

- Monteer de grillplaathouders (11) aan de bovenkant van de poten (8).
- Plaats de grillplaat (5) in de grillplaathouders (11).

### Monteren van de thermostaat (fig. D)

Het apparaat is voorzien van een thermostaat die de grillplaat op de gewenste temperatuur houdt.

- Plaats de thermostaat (1) in de thermostaataansluiting (4).

### In- en uitschakelen (fig. A)

- Plaats de netstekker in het stopcontact om het apparaat in te schakelen. De temperatuurindicator (3) blijft aan terwijl de thermostaat (1) de verwarmingselementen verhit. De temperatuurindicator (3) gaat uit wanneer de verwarmingselementen de gewenste temperatuur hebben bereikt.
- Terwijl het apparaat is ingeschakeld, zal de temperatuurindicator (3) aan- en uitgaan wanneer de thermostaat (1) de verwarmingselementen in- en uitschakelt om de gewenste temperatuur te behouden.
- Verwijder de netstekker uit het stopcontact om het apparaat uit te schakelen.

### Instellen van de temperatuur (fig. A)

- Draai de draaischijf (2) van de thermostaat rechtsom om de temperatuur van de grillplaat (5) te verhogen.
- Draai de draaischijf (2) van de thermostaat linksom om de temperatuur van de grillplaat (5) te verlagen.

### Aanwijzingen voor optimaal gebruik

- Bereid de ingrediënten.
- Reinig de grillplaat met een vochtige doek.

- 
- Plaats het apparaat op een stabiel en vlak oppervlak.
  - Plaats de thermostaat in de thermostaataansluiting.
  - Plaats de netstekker in het stopcontact.
  - Draai de draaischijf van de thermostaat om de gewenste temperatuur in te stellen.
  - Wacht 10 minuten totdat de temperatuurindicator uit gaat. De grillplaat heeft de gewenste temperatuur bereikt.
  - Opmerking: Kleine stukken grillen of braden beter en sneller dan grote stukken.
  - Stel de thermostaat in op basis van de te gebruiken ingrediënten. Experimenteer met de gewenste kooktijd en de gewenste temperatuur om de beste resultaten te verkrijgen.
  - Laat metalen bestek niet in aanraking komen met de grillplaat om schade aan de antiaanbaklaag te voorkomen.

### Disclaimer

Wijzigingen voorbehouden; specificaties kunnen zonder opgave van redenen worden gewijzigd.

### Reiniging en onderhoud

#### Waarschuwing!

- Verwijder voor reiniging en onderhoud de netstekker uit het stopcontact en wacht totdat het apparaat is afgekoeld.
- Dompel de thermostaat niet onder in water of andere vloeistoffen.

#### Let op!

- Gebruik geen bijtende of schurende reinigingsmiddelen om het apparaat te reinigen.
- Gebruik geen scherpe voorwerpen om het apparaat te reinigen.
- Controleer het apparaat regelmatig op mogelijke schade.
- Verwijder eventuele resten met een keukenpapier.
- Reinig de grillplaat in sop of in de vaatwasser. Reinig de thermostaataansluiting grondig.
- Reinig de thermostaat met een vochtige doek. Reinig de thermostaat grondig.
- Plaats het apparaat na reiniging in de originele verpakking.
- Berg het apparaat op op een droge plaats, buiten bereik van kinderen.

## Description (fig. A)

Your 112325 Princess Table Chef BBQ has been designed for frying or grilling food without using fat. The appliance is suitable for indoor and outdoor use.

1. Thermostat
2. Thermostat dial
3. Temperature indicator
4. Thermostat socket
5. Grill plate
6. Handgrip
7. Base rack
8. Leg

## Package contents

- Table Chef BBQ
- Thermostat
- Grill plate
- Base rack (2x)
- Leg (4x)

## Initial use

### Preparation

- Clean the grill plate with a damp cloth.
- Clean the base racks with a damp cloth.

## Assembly

**Warning!** Before assembly, always remove the mains plug from the wall socket.

### Assembling the support (fig. B)

- Mount the feet (9) to the bottom of the legs (8).
- Mount the lower base rack (7) to the first pair of legs (8). Manually tighten the screws (10).
- Mount the upper base rack (7) to the first pair of legs (8). Manually tighten the screws (10).
- Mount the lower base rack (7) to the second pair of legs (8). Manually tighten the screws (10).
- Mount the upper base rack (7) to the second pair of legs (8). Manually tighten the screws (10).
- Firmly tighten all screws (10) using a screwdriver.

### Mounting the grill plate (fig. C)

The appliance is equipped with a grill plate with a non-stick coating.

- Mount the grill plate holders (11) to the top of the legs (8).
- Insert the grill plate (5) into grill plate holders (11).

### Mounting the thermostat (fig. D)

The appliance is equipped with a thermostat that keeps the grill plate at the required temperature.

- Insert the thermostat (1) into the thermostat socket (4).

### Switching on and off (fig. A)

- To switch on the appliance, insert the mains plug into the wall socket.

The temperature indicator (3) remains on while the thermostat (1) heats the heating elements. The temperature indicator (3) goes off when the heating elements have reached the required temperature.

- While the appliance is switched on, the temperature indicator (3) will illuminate and extinguish as the thermostat (1) switches the heating elements on and off to maintain the required temperature.
- To switch off the appliance, remove the mains plug from the wall socket.

### Setting the temperature (fig. A)

- Turn the thermostat dial (2) clockwise to increase the temperature of the grill plate (5).
- Turn the thermostat dial (2) counterclockwise to decrease the temperature of the grill plate (5).

### Hints for optimum use

- Prepare the ingredients.
- Clean the grill plate with a damp cloth.
- Place the appliance on a stable and flat surface.
- Insert the thermostat into the thermostat socket.
- Insert the mains plug into the wall socket.
- Turn the thermostat dial to set the required temperature.

- Wait for 10 minutes until the temperature indicator goes off. The grill plate has reached the required temperature.
- Note: Small pieces will grill or fry better and more quickly than large pieces.
- Set the thermostat to suit the ingredients. Experiment with the required cooking time and the required temperature to achieve the best results.
- Do not let metal cutlery touch the grill plate to prevent damage to the non-stick coating.

## Cleaning and maintenance

### Warning!

- Before cleaning or maintenance, remove the mains plug from the wall socket and wait until the appliance has cooled down.
- Do not immerse the thermostat in water or other liquids.

### Caution!

- Do not use aggressive or abrasive cleaning agents to clean the appliance.
- Do not use sharp objects to clean the appliance.
- Regularly check the appliance for possible damage.
- Remove any residues with a paper towel.
- Clean the grill plate in soapy water or in the dishwasher. Thoroughly dry the thermostat socket.
- Use a damp cloth to clean the thermostat. Thoroughly dry the thermostat.
- After cleaning, put the appliance in the original packaging.
- Store the appliance in a dry place, out of the reach of children.

## Disclaimer

Subject to change; specifications can be changed without further notice.

## Description (fig. A)

Votre Table Chef BBQ 112325 Princess a été conçu pour frire ou griller les aliments sans graisse. L'appareil est adapté à un usage à l'extérieur comme à l'intérieur.

1. Thermostat
2. Molette de thermostat
3. Témoin de température
4. Prise de thermostat
5. Plaque de grill
6. Poignée
7. Étagère
8. Patte

## Contenu de l'emballage

- Table Chef BBQ
- Thermostat
- Plaque de grill
- Étagère (2x)
- Pattes (4x)

## Utilisation initiale

### Préparation

- Nettoyez la plaque de grill avec un chiffon humide.
- Nettoyez les étagères avec un chiffon humide.

## Montage

**Avertissement !** Avant le montage, débranchez toujours la fiche secteur de la prise murale.

### Montage du support (fig. B)

- Montez les pieds (9) au fond des pattes (8).
- Montez l'étagère inférieure (7) sur la première paire de pattes (8). Serrez les vis à la main (10).
- Montez l'étagère supérieure (7) sur la première paire de pattes (8). Serrez les vis à la main (10).
- Montez l'étagère inférieure (7) sur la deuxième paire de pattes (8). Serrez les vis à la main (10).
- Montez l'étagère supérieure (7) sur la deuxième paire de pattes (8). Serrez les vis à la main (10).

- Serrez fermement les vis (10) avec un tournevis.

### Montage de la plaque de grill (fig. C)

L'appareil comporte une plaque de grill dotée d'un revêtement antiadhésif.

- Montez les supports de la plaque de grill (11) en haut des pattes (8).
- Insérez la plaque de grill (5) dans ses supports (11).

### Montage du thermostat (fig. D)

L'appareil comporte un thermostat maintenant la plaque de grill à la température requise.

- Insérez le thermostat (1) dans sa prise (4).

### Mise en marche et arrêt (fig. A)

- Pour mettre l'appareil en marche, insérez la fiche secteur dans la prise murale. Le témoin de température (3) reste allumé tant que le thermostat (1) chauffe les éléments chauffants. Le témoin de température (3) s'éteint dès que les éléments chauffants atteignent la température requise.
- Tant que l'appareil est sous tension, le témoin de température (3) s'allume et s'éteint à mesure que le thermostat (1) allume puis éteint les éléments chauffants afin d'entretenir la température requise.
- Pour arrêter l'appareil, retirez la fiche secteur de la prise murale.

### Réglage de la température (fig. A)

- Tournez la molette du thermostat (2) dans le sens horaire pour augmenter la température de la plaque de grill (5).
- Tournez la molette du thermostat (2) dans le sens anti-horaire pour réduire la température de la plaque de grill (5).

### Conseils pour une utilisation optimale

- Préparez les ingrédients.
- Nettoyez la plaque de grill avec un chiffon humide.
- Placez l'appareil sur une surface plane et stable.
- Insérez le thermostat dans sa prise.



- Insérez la prise secteur dans la prise murale.
- Tournez la molette du thermostat sur la température requise.
- Attendez 10 minutes pour que le témoin de température s'éteigne. La plaque de grill a atteint la température requise.
- Remarque : les petites portions sont plus faciles et plus rapides à griller ou à frire que celles plus grandes.
- Réglez le thermostat selon les ingrédients. Expérimentez les durées de cuisson et les températures requises pour obtenir les meilleurs résultats.
- Ne laissez pas les ustensiles métalliques toucher la plaque de grill afin d'éviter d'endommager le revêtement antiadhésif.

### Clause de non responsabilité

Sous réserve de modifications ; les spécifications peuvent être modifiées sans préavis.

### Nettoyage et entretien

#### Avertissement !

- Avant le nettoyage ou l'entretien, retirez la fiche secteur de la prise murale et attendez que l'appareil refroidisse.
- Ne plongez pas le thermostat dans l'eau ou autres liquides.

#### Attention !

- N'utilisez pas de produits de nettoyage agressifs ou abrasifs pour nettoyer l'appareil.
- Ne nettoyez pas l'appareil avec des objets pointus.
- Contrôlez régulièrement les éventuels dommages sur l'appareil.
- Éliminez tous les résidus avec une serviette en papier.
- Nettoyez la plaque de grill à l'eau savonneuse ou au lave-vaisselle. Séchez soigneusement la prise de thermostat.
- Utilisez un chiffon humide pour sécher le thermostat. Séchez soigneusement le thermostat.
- Après le nettoyage, rangez l'appareil dans son emballage d'origine.
- Rangez l'appareil dans un endroit sec, hors de portée des enfants.

## Beschreibung (Abb. A)

Ihr 112325 Princess Table Chef BBQ ist zum Braten und Grillen von Lebensmitteln ohne Verwendung von Fett konstruiert. Das Gerät ist sowohl für die Verwendung im Innern als auch im Freien geeignet.

1. Thermostat
2. Thermostatregler
3. Temperaturanzeige
4. Thermostatbuchse
5. Grillplatte
6. Handgriff
7. Ablagegitter
8. Bein

## Verpackungsinhalt

- Table Chef BBQ
- Thermostat
- Grillplatte
- Ablagegitter (2x)
- Bein (4x)

## Erster Gebrauch

### Vorbereitung

- Reinigen Sie die Grillplatte mit einem feuchten Tuch.
- Reinigen Sie die Ablagegitter mit einem feuchten Tuch.

## Montage

**Achtung!** Ziehen Sie vor der Montage immer den Netzstecker aus der Wandsteckdose.

### Montage des Traggestells (Abb. B)

- Montieren Sie die Füße (9) an das untere Ende der Beine (8).
- Montieren Sie das untere Ablagegitter (7) an das erste Beinpaar (8). Ziehen Sie die Schrauben von Hand an (10).
- Montieren Sie das obere Ablagegitter (7) an das erste Beinpaar (8). Ziehen Sie die Schrauben von Hand an (10).
- Montieren Sie das untere Ablagegitter (7) an das zweite Beinpaar (8). Ziehen Sie die Schrauben von Hand an (10).

- Montieren Sie das obere Ablagegitter (7) an das zweite Beinpaar (8). Ziehen Sie die Schrauben von Hand an (10).
- Ziehen Sie alle Schrauben (10) mit einem Schraubenzieher fest an.

### Montage der Grillplatte (Abb. C)

Das Gerät ist mit einer Grillplatte mit Antihafbeschichtung ausgestattet.

- Montieren Sie die Grillplattenhalter (11) an das obere Ende der Beine (8).
- Führen Sie die Grillplatte (5) in die Grillplattenhalter (11) ein.

### Montage des Thermostats (Abb. D)

Das Gerät ist mit einem Thermostat ausgestattet, der die Grillplatte auf der gewünschten Temperatur hält.

- Stecken Sie den Thermostat (1) in die Thermostatbuchse (4).

### Ein- und Ausschalten (Abb. A)

- Stecken Sie den Netzstecker in die Wandsteckdose, um das Gerät einzuschalten. Die Temperaturanzeige (3) bleibt eingeschaltet, während der Thermostat (1) die Heizelemente aufwärmt. Die Temperaturanzeige (3) erlischt, sobald die Heizelemente die gewünschte Temperatur erreicht haben.
- Solange das Gerät eingeschaltet ist, leuchtet die Temperaturanzeige (3) auf und erlischt, wenn der Thermostat (1) die Heizelemente ein- und ausschaltet, um die gewünschte Temperatur aufrechtzuerhalten.
- Ziehen Sie den Netzstecker aus der Wandsteckdose, um das Gerät auszuschalten.

### Einstellen der Temperatur (Abb. A)

- Drehen Sie den Thermostatregler (2) im Uhrzeigersinn, um die Temperatur der Grillplatte (5) zu erhöhen.
- Drehen Sie den Thermostatregler (2) gegen den Uhrzeigersinn, um die Temperatur der Grillplatte (5) zu verringern.

---

## Hinweise für einen optimalen Gebrauch

- Bereiten Sie die Zutaten vor.
- Reinigen Sie die Grillplatte mit einem feuchten Tuch.
- Stellen Sie das Gerät auf eine stabile, flache Oberfläche.
- Stecken Sie den Thermostat in die Thermostatbuchse.
- Stecken Sie den Netzstecker in die Wandsteckdose.
- Drehen Sie den Thermostatregler, um die gewünschte Temperatur einzustellen.
- Warten Sie 10 Minuten, bis die Temperaturanzeige erlischt. Die Grillplatte hat die gewünschte Temperatur erreicht.
- Hinweis: Kleine Stücke grillen und braten besser und schneller als große Stücke.
- Stellen Sie den Thermostat auf eine für die Zutaten geeignete Temperatur ein. Probieren Sie die für die besten Ergebnisse erforderliche Garzeit und Temperatur aus.
- Kein Metallbesteck verwenden, um Schäden an der Antihafbeschichtung zu vermeiden.

## Reinigung und Wartung

### Achtung!

- Ziehen Sie vor der Reinigung und Wartung stets den Netzstecker aus der Wandsteckdose und warten Sie, bis das Gerät abgekühlt ist.
- Tauchen Sie den Thermostat niemals in Wasser oder andere Flüssigkeiten ein.

### Vorsicht!

- Verwenden Sie keine aggressiven oder scheuernden Mittel, um das Gerät zu reinigen.
- Verwenden Sie keine scharfen Gegenstände, um das Gerät zu reinigen.
- Kontrollieren Sie das Gerät regelmäßig auf mögliche Schäden.
- Entfernen Sie etwaige Resten mit einem Papierhandtuch.
- Reinigen Sie die Grillplatte mit Seifenwasser oder im Geschirrspüler. Die Thermostatbuchse gründlich trocknen.

- Verwenden Sie ein feuchtes Tuch, um den Thermostat zu reinigen. Den Thermostat gründlich trocknen.
- Verstauen Sie das Gerät nach der Reinigung in der Originalverpackung.
- Bewahren Sie das Gerät bei Nichtgebrauch an einem trockenen und für Kinder unerreichten Ort auf.

## Haftungsausschluss

Änderungen vorbehalten; die technischen Daten können ohne Vorankündigung geändert werden.

## Descripción (fig. A)

La 112325 Princess Table Chef BBQ se ha diseñado para freír o hacer al grill alimentos sin utilizar grasa. El aparato es adecuado para el uso en interior y en exterior.

1. Termostato
2. Rueda del termostato
3. Indicador de temperatura
4. Toma del termostato
5. Parrilla
6. Empuñadura
7. Rejilla de base
8. Pata

## Contenido del paquete

- Table Chef BBQ
- Termostato
- Parrilla
- Rejilla de base (2x)
- Pata (4x)

## Uso inicial

### Preparación

- Limpie la parrilla con un paño húmedo.
- Limpie las rejillas de base con un paño húmedo.

## Montaje

**¡Atención!** Antes del montaje, retire siempre el enchufe eléctrico de la toma de pared.

### Montaje del soporte (fig. B)

- Monte los pies (9) en la parte inferior de las patas (8).
- Monte la rejilla de base inferior (7) en el primer par de patas (8).  
Apriete manualmente los tornillos (10).
- Monte la rejilla de base superior (7) en el primer par de patas (8).  
Apriete manualmente los tornillos (10).
- Monte la rejilla de base inferior (7) en el segundo par de patas (8).  
Apriete manualmente los tornillos (10).
- Monte la rejilla de base superior (7) en el segundo par de patas (8).  
Apriete manualmente los tornillos (10).

- Apriete firmemente todos los tornillos (10) con un destornillador.

### Montaje de la parrilla (fig. C)

El aparato está equipado con una parrilla con revestimiento antiadherente.

- Monte los soportes de la parrilla (11) en la parte superior de las patas (8).
- Inserte la parrilla (5) en los soportes de la parrilla (11).

### Montaje del termostato (fig. D)

El aparato está equipado con un termostato que mantiene la parrilla a la temperatura deseada.

- Inserte el termostato (1) en la toma del termostato (4).

### Encendido y apagado (fig. A)

- Para encender el aparato, inserte el enchufe eléctrico en la toma de pared. El indicador de temperatura (3) permanece encendido mientras el termostato (1) calienta los elementos calefactores. El indicador de temperatura (3) se apaga cuando los elementos calefactores han alcanzado la temperatura deseada.
- Mientras el aparato está encendido, el indicador de temperatura (3) se enciende y se apaga cuando el termostato (1) enciende y apaga los elementos calefactores para mantener la temperatura deseada.
- Para apagar el aparato, retire el enchufe eléctrico de la toma de pared.

### Ajuste de la temperatura (fig. A)

- Gire la rueda del termostato (2) en sentido horario para aumentar la temperatura de la parrilla (5).
- Gire la rueda del termostato (2) en sentido antihorario para disminuir la temperatura de la parrilla (5).

### Consejos para un uso óptimo

- Prepare los ingredientes.
- Limpie la parrilla con un paño húmedo.
- Coloque el aparato sobre una superficie estable y plana.
- Inserte el termostato en la toma del termostato.

- Inserte el enchufe eléctrico en la toma de pared.
- Gire la rueda del termostato para ajustar la temperatura deseada.
- Espere 10 minutos hasta que se apague el indicador de temperatura. La parrilla ha alcanzado la temperatura deseada.
- Nota: Los alimentos de menor tamaño se asarán o freirán mejor y más rápido que los de mayor tamaño.
- Ajuste el termostato en función de los ingredientes. Experimente con el tiempo de cocinado y la temperatura deseados para lograr los mejores resultados.
- No toque el revestimiento antiadherente de la parrilla con utensilios metálicos para evitar daños.

### Descargo de responsabilidad

Sujeto a cambios; las especificaciones pueden modificarse sin previo aviso.

### Limpieza y mantenimiento

#### ¡Atención!

- Antes de la limpieza o el mantenimiento, retire el enchufe eléctrico de la toma de pared y espere hasta que se haya enfriado el aparato.
- No sumerja el termostato en agua ni otros líquidos.

#### ¡Precaución!

- No utilice productos de limpieza agresivos o abrasivos para limpiar el aparato.
- No utilice objetos afilados para limpiar el aparato.
- Compruebe periódicamente si el aparato presenta algún daño.
- Elimine los residuos con un papel de cocina.
- Limpie la parrilla con agua jabonosa o en el lavavajillas. Seque bien la toma del termostato.
- Utilice un paño húmedo para limpiar el termostato. Seque bien el termostato.
- Tras la limpieza, ponga el aparato en el embalaje original.
- Almacene el aparato en un lugar, fuera del alcance de los niños.

## Descrizione (fig. A)

Il 112325 Princess Table Chef BBQ è stato progettato per friggere o grigliare cibi senza uso di grassi. L'apparecchio è adatto per l'uso al coperto e all'aperto.

1. Termostato
2. Quadrante del termostato
3. Spia della temperatura
4. Presa del termostato
5. Piastra
6. Impugnatura
7. Rastrelliera della base
8. Gambe

## Contenuto dell'imballaggio

- Table Chef BBQ
- Termostato
- Piastra
- Rastrelliera della base (2x)
- Gambe (4x)

## Primo utilizzo

### Preparazione

- Pulire la piastra con un panno umido.
- Pulire le rastrelliere della base con un panno umido.

## Montaggio

**Avvertenza!** Prima del montaggio, rimuovere sempre la spina di alimentazione dalla presa a parete.

### Montaggio del supporto (fig. B)

- Installare i piedini (9) sul fondo delle gambe (8).
- Installare la rastrelliera inferiore della base (7) sulla prima coppia di gambe (8). Serrare manualmente le viti (10).
- Installare la rastrelliera superiore della base (7) sulla prima coppia di gambe (8). Serrare manualmente le viti (10).
- Installare la rastrelliera inferiore della base (7) sulla seconda coppia di gambe (8). Serrare manualmente le viti (10).
- Installare la rastrelliera superiore della base (7) sulla seconda coppia di gambe (8). Serrare manualmente le viti (10).

- Utilizzando un cacciavite serrare saldamente tutte le viti (10).

### Montaggio della piastra (fig. C)

L'apparecchio è dotato di una piastra con rivestimento antiaderente.

- Installare i supporti della piastra (11) sulla parte superiore delle gambe (8).
- Inserire la piastra (5) nei relativi supporti (11).

### Montaggio del termostato (fig. D)

L'apparecchio è dotato di un termostato che mantiene la piastra alla temperatura desiderata.

- Inserire il termostato (1) nella relativa presa (4).

### Accensione e spegnimento (fig. A)

- Per accendere l'apparecchio, inserire la spina di alimentazione nella presa a parete. La spia della temperatura (3) rimane accesa mentre il termostato (1) invia corrente agli elementi riscaldanti. Una volta che gli elementi riscaldanti hanno raggiunto la temperatura richiesta, la spia della temperatura (3) si spegne.
- Mentre l'apparecchio è acceso, la spia della temperatura (3) si illuminerà e si spegnerà quando il termostato (1) accende e spegne gli elementi riscaldanti per mantenere la temperatura richiesta.
- Per spegnere l'apparecchio, rimuovere la spina di alimentazione dalla presa a parete.

### Impostazione della temperatura (fig. A)

- Per aumentare la temperatura della piastra (5), ruotare in senso orario il quadrante del termostato (2).
- Per ridurre la temperatura della piastra (5), ruotare in senso antiorario il quadrante del termostato (2).

### Suggerimenti per un uso ottimale

- Preparare gli ingredienti.
- Pulire la piastra con un panno umido.
- Collocare l'apparecchio su una superficie uniforme e stabile.
- Inserire il termostato nella relativa presa.
- Inserire la spina di alimentazione nella presa a parete.

- 
- Ruotare il quadrante del termostato per impostare la temperatura desiderata.
  - Attendere 10 minuti fino allo spegnimento della spia della temperatura. La piastra ha raggiunto la temperatura richiesta.
  - Nota: pezzi piccoli arrosteranno o friggeranno meglio e più rapidamente rispetto ai pezzi grossi.
  - Impostare il termostato in base agli ingredienti. Per ottenere risultati migliori fare delle prove con i tempi di cottura necessari e la temperatura richiesta.
  - Non toccare la piastra con posate di metallo per evitare danni al rivestimento antiaderente.

### **Clausola di esclusione di responsabilità**

Soggetto a modifica; le specifiche possono subire variazioni senza preavviso.

### **Pulizia e manutenzione**

#### **Avvertenza!**

- Prima di eseguire interventi di pulizia e manutenzione, rimuovere la spina di alimentazione dalla presa a parete e attendere che l'apparecchio si raffreddi.
- Non immergere il termostato in acqua o in altri liquidi.

#### **Attenzione!**

- Per pulire l'apparecchio non utilizzare detergenti aggressivi o abrasivi.
- Non utilizzare oggetti affilati per pulire l'apparecchio.
- Controllare l'apparecchio a intervalli regolari, verificando che non sia danneggiato.
- Con un asciugamano di carta rimuovere tutti i residui.
- Pulire la piastra in acqua saponosa o nella lavastoviglie. Asciugare a fondo la presa del termostato.
- Utilizzare un panno umido per pulire il termostato. Asciugare a fondo il termostato.
- Dopo la pulizia, collocare l'apparecchio nell'imballaggio originale.
- Riporre l'apparecchio in un luogo asciutto, fuori dalla portata dei bambini.

## Beskrivning (fig. A)

Denna 112325 Princess Table Chef BBQ har konstruerats för stekning eller grillning av livsmedel utan användning av matfett.

Apparaten kan användas både inomhus och utomhus.

1. Termostat
2. Termostatratt
3. Temperaturindikator
4. Termostatuttag
5. Grillplatta
6. Handtag
7. Bashylla
8. Ben

## Förpackningsinnehåll

- Table Chef BBQ
- Termostat
- Grillplatta
- Bashylla (2x)
- Ben (4x)

## Första användningen

### Förberedelser

- Rengör grillplattan med en fuktig trasa.
- Rengör bashyllorna med en fuktig trasa.

## Montering

**Varning!** Dra alltid ut nätkontakten ur vägguttaget innan apparaten monteras.

### Montering av stativet (fig. B)

- Montera fötterna (9) längst ned på benen (8).
- Montera den undre bashyllan (7) på det första paret ben (8). Dra åt skruvarna (10) för hand.
- Montera den övre bashyllan (7) på det första paret ben (8). Dra åt skruvarna (10) för hand.
- Montera den undre bashyllan (7) på det andra paret ben (8). Dra åt skruvarna (10) för hand.
- Montera den övre bashyllan (7) på det andra paret ben (8). Dra åt skruvarna (10) för hand.

- Dra åt alla skruvarna (10) stadigt med en skruvmejsel.

### Montering av grillplattan (fig. C)

Apparaten är utrustad med en grillplatta med en beläggning som skyddar mot vidhäftning.

- Montera grillplattans hållare (11) högst upp på benen (8).
- Sätt in grillplattan (5) i grillplattans hållare (11).

### Montering av termostaten (fig. D)

Apparaten är utrustad med en termostat som håller grillplattan på önskad temperatur.

- Sätt in termostaten (1) i termostatuttaget (4).

### På- och avslagning (fig. A)

- Sätt på apparaten genom att sätta in nätkontakten i vägguttaget. Temperaturindikatorn (3) är tänd medan termostaten (1) värmer upp värmeelementen. Temperaturindikatorn (3) slocknar när värmeelementen når önskad temperatur.
- Medan apparaten är på kommer temperaturindikatorn (3) att tändas och släckas när termostaten (1) sätter på och stänger av värmeelementen för att upprätthålla önskad temperatur.
- Stäng av apparaten genom att dra ut nätkontakten ur vägguttaget.

### Inställning av temperaturen (fig. A)

- Vrid termostatratten (2) medurs för att höja grillplattans (5) temperatur.
- Vrid termostatratten (2) moturs för att sänka grillplattans (5) temperatur.

### Tips för optimal användning

- Förbered ingredienserna.
- Rengör grillplattan med en fuktig trasa.
- Placera apparaten på en plan och stabil yta.
- Sätt in termostaten i termostatuttaget.
- Sätt i nätkontakten i vägguttaget.
- Vrid termostatratten till önskad temperatur.
- Vänta cirka 10 minuter tills temperaturindikatorn slocknar. Grillplattan har uppnått önskad temperatur.
- Obs: Små bitar grillas eller steks snabbare än större bitar.



- 
- Ställ in termostaten så att den passar ingredienserna. Experimentera med tillagningstiden och temperaturen för att komma fram till bäst resultat.
  - Rör inte vid beläggningen som skyddar mot vidhäftning med metallredskap, det kan skada beläggningen.

## Rengörning och underhåll

### Varning!

- Dra alltid ut nätkontakten ur vägguttaget och vänta tills apparaten har svalnat innan rengöring eller underhåll utförs.
- Sänk inte ned apparaten i vatten eller någon annan vätska.

### Försiktighet!

- Använd inte slipande eller aggressiva rengöringsmedel för att rengöra apparaten.
- Använd inte vassa föremål för att rengöra apparaten.
- Kontrollera apparaten regelbundet med avseende på skador.
- Ta bort eventuella rester med hushållspapper.
- Rengör grillplattan i såpvatten eller i diskmaskin. Torka termostattuttaget noggrant.
- Använd en fuktig trasa för att rengöra termostaten. Torka termostaten noggrant.
- Sätt tillbaka apparaten i originalförpackningen efter rengöring.
- Förvara apparaten på en torr plats, utom räckhåll för barn.

## Ansvarsfriskrivning

Med förbehåll för ändringar; specifikationer kan ändras utan förvarning.

## Beskrivelse (fig. A)

Din 112325 Princess Table Chef BBQ er designet til stegning eller grillning af mad uden anvendelse af fedt. Apparatet er både beregnet til indendørs og udendørs brug.

1. Termostat
2. Termostatskive
3. Temperaturindikator
4. Termostatsokkel
5. Grillplade
6. Håndtag
7. Basehylde
8. Ben

## Indhold af pakken

- Table Chef BBQ
- Termostat
- Grillplade
- Basehylde (2x)
- Ben (4x)

## Indledende brug

### Klargøring

- Rengør grillpladen med en fugtig klud.
- Rengør basehylderne med en fugtig klud.

## Montering

**Advarsel!** Tag altid netstikket ud af stikkontakten før montering.

### Samling af stativet (fig. B)

- Sæt foden (9) fast nederst på benene (8).
- Monter den underste basehylde (7) på de første par ben (8). Spænd skruerne med hånden (10).
- Monter den øverste basehylde (7) på de første par ben (8). Spænd skruerne med hånden (10).
- Monter den underste basehylde (7) på de næste par ben (8). Spænd skruerne med hånden (10).
- Monter den øverste basehylde (7) på de næste par ben (8). Spænd skruerne med hånden (10).
- Stram alle skruerne (10) grundigt med en skruetrækker.

### Montering af grillpladen (fig. C)

Dette apparat er udstyret med en grillplade med non-stick-overflade.

- Monter grillpladens holdere (11) på toppen af benene (8).
- Indsæt grillpladen (5) i grillpladeholderne (11)

### Montering af termostaten (fig. D)

Dette apparat er udstyret med en termostat, som holder grillpladen på den rigtige temperatur.

- Sæt termostaten (1) ind i termostatsoklen (4).

### Tænding og slukning (fig. A)

- Sæt netstikket i en stikkontakt for at tænde for apparatet. Temperaturindikatoren (3) forbliver tændt, mens termostaten (1) opvarmer varmeelementerne. Temperaturindikatoren (3) slukker, når varmeelementerne har nået den ønskede temperatur.
- Mens apparatet er tændt, vil temperaturindikatoren (3) lyse og slukkes, når termostaten (1) tænder og slukker for varmeelementerne for at holde den ønskede temperatur.
- Træk netstikket ud af stikkontakten for at slukke for apparatet.

### Indstilling af temperaturen (fig. A)

- Drej termostatskiven (2) med uret for at forøge grillpladens (5) temperatur.
- Drej termostatskiven (2) mod uret for at formindske grillpladens (5) temperatur.

### Tips for optimal anvendelse

- Forbered ingredienserne.
- Rengør grillpladen med en fugtig klud.
- Sæt apparatet på en stabil flad overflade.
- Sæt termostaten ind i termostatsoklen.
- Sæt netstikket i stikkontakten.
- Drej termostatskiven for at vælge den ønskede temperatur.
- Vent i 10 minutter, indtil temperaturindikatoren slukkes. Grillpladen har nået den ønskede temperatur.
- Bemærk: Små stykker vil grilles eller steges bedre og hurtigere end store stykker.

- 
- Stil termostaten, så den passer til ingredienserne. Eksperimenter med den nødvendige stegetid og den rigtige temperatur for at opnå de bedste resultater.
  - Lad ikke metalredskaber berøre grillpladen for at undgå at beskadige non-stick-overfladen.

## Rengøring og vedligeholdelse

### Advarsel!

- Fjern altid netledningen fra stikkontakten og vent, indtil apparatet er kølet af, før rengøring og vedligeholdelse.
- Sænk ikke termostaten ned i vand eller andre væsker.

### Forsigtig!

- Brug ikke aggressive eller slibende rengøringsmidler til at rengøre apparatet med.
- Benyt ikke skarpe objekter til at rengøre apparatet med.
- Kontroller apparatet med jævne mellemrum for mulige skader.
- Fjern eventuelle rester med en papirserviet.
- Rengør grillpladen i sæbevand eller i en opvaskemaskine. Tør termostatsoklen grundigt.
- Brug en fugtig klud til at rengøre termostaten. Tør termostaten grundigt.
- Efter rengøring sættes apparatet tilbage i den oprindelige emballage.
- Opbevar apparatet på et tørt sted og utilgængeligt for børn.

## Ansvarsfraskrivelse

Afhængig af ændringer; specifikationerne kan ændres uden forudgående varsel.

## Beskrivelse (fig. A)

Din 112325 Princess Table Chef BBQ er designet for steking og grilling av mat uten å bruke fett. Apparatet egner seg både til innendørs og utendørs bruk.

1. Termostat
2. Termostatbryter
3. Temperaturindikator
4. Termostatkontakt
5. Grillplate
6. Håndtak
7. Hylle
8. Ben

## Emballasjens innhold

- Table Chef BBQ
- Termostat
- Grillplate
- Hylle (2x)
- Ben (4x)

## Første gangs bruk

### Klargjøring

- Rengjør grillplaten med en fuktig klut.
- Rengjør hyllene med en fuktig klut.

## Montering

**Advarsel!** Før du monterer grillen må du trekke støpslet ut av stikkkontakten.

### Montering av understellet (fig. B)

- Monter føttene (9) til bunnen av bena (8).
- Monter den nederste hyllen (7) til det første benparet (8). Trekk skruene (10) til for hånd.
- Monter øverste hylle (7) til det første benparet (8). Trekk skruene (10) til for hånd.
- Monter nederste hylle (7) til det andre benparet (8). Trekk skruene (10) til for hånd.
- Monter øverste hylle (7) til det andre benparet (8). Trekk skruene (10) til for hånd.
- Trekk til alle skruer (10) med en skrutekker.

### Montering av grillplaten (fig. C)

Apparatet er utstyrt med en grillplate med klebefritt belegg.

- Monter grillplateholderne (11) til toppen av bena (8).
- Sett grillplaten (5) i grillplateholderne (11).

### Montering av termostaten (fig. D)

Apparatet er utstyrt med en termostat som holder grillplaten på ønsket temperatur.

- Sett termostaten (1) inn i termostatkontakten (4).

### Slå på og av (fig. A)

- For å slå på apparatet setter du støpslet i stikkkontakten. Temperaturindikatoren (3) lyser så lenge termostaten (1) varmer opp varmeelementene. Temperaturindikatoren (3) slukkes når varmeelementene har nådd ønsket temperatur.
- Når apparatet er på vil temperaturindikatoren (3) tennes og slukkes etter hvert som termostaten (1) slår varmeelementene på og av for å opprettholde ønsket temperatur.
- For å slå av apparatet trekker du støpslet ut av stikkkontakten.

### Innstilling av temperaturen (fig. A)

- Drei termostatbryteren (2) med klokken for å øke temperaturen på grillplaten (5).
- Drei termostatbryteren (2) mot klokken for å redusere temperaturen på grillplaten (5).

### Tips for optimal bruk

- Klargjør ingrediensene.
- Rengjør grillplaten med en fuktig klut.
- Plasser apparatet på et stabilt og flatt underlag.
- Sett termostaten inn i termostatkontakten.
- Sett støpslet i stikkkontakten.
- Drei på termostatbryteren for å stille inn ønsket temperatur.
- Vent i 10 minutter til temperaturindikatoren slå seg av. Grillplaten har nådd ønsket temperatur.
- Merk: Små stykker vil steke eller grille bedre og hurtigere enn større stykker.

- 
- Sett termostaten etter ingrediensene. Eksperimenter med nødvendig steketid og nødvendig temperatur for å oppnå beste resultat.
  - Ikke la metallredskaper berøre grillpaten for at ikke klebefritt belegget skal ødelegges.

## Rengjøring og vedlikehold

### Advarsel!

- Før rengjøring eller vedlikehold må du trekke støpslet ut av stikkontakten og vente til apparatet har kjølt seg ned.
- Ikke senk termostaten i vann eller annen væske.

### Forsiktig!

- Ikke bruk aggressive eller skurende rensedmidler til å rengjøre apparatet.
- Ikke bruk skarpe objekter til å rengjøre apparatet.
- Kontroller jevnlig om det er skader på apparatet.
- Tørk bort rester med kjøkkenpapir.
- Vask grillplaten i såpevann eller i oppvaskmaskinen. Tørk termostatkontakten godt.
- Bruk en fuktig klut til å tørke av termostaten. Tørk termostaten godt.
- Etter rengjøring bør apparatet oppbevares i den originale emballasjen.
- Oppbevar apparatet tørt og unna barna.

## Ansvarsfraskrivelse

Gjenstand for endring; spesifikasjonene kan endres uten videre varsel.

## Kuvaus (kuva A)

112325 Princess Table Chef BBQ on tarkoitettu ruokien paistamiseen ja grillaukseen ilman rasvan käyttöä. Laite sopii niin sisä- kuin ulkokäyttöön.

1. Termostaatti
2. Termostaatin säädin
3. Lämpötilan merkkivalo
4. Termostaatin pistoke
5. Grillaustaso
6. Kädensija
7. Perusteline
8. Jalka

## Pakkauksen sisältö

- Table Chef BBQ
- Termostaatti
- Grillaustaso
- Perusteline (2x)
- Jalka (4x)

## Käyttöönotto

### Valmistus

- Puhdista grillaustaso kostealla pyyhkeellä.
- Puhdista perustelineet kostealla pyyhkeellä.

## Kokoaminen

**Varoitus!** Ennen kokoamista on pistoke aina irrotettava verkkovirtälähteestä.

### Tuen kokoaminen (kuva B)

- Asenna jalka (9) jalkojen (8) alaosan.
- Asenna alempi perusteline (7) ensimmäiseen jalkapariin (8). Kiristä ruuvit (10) käsin.
- Asenna ylempi perusteline (7) ensimmäiseen jalkapariin (8). Kiristä ruuvit (10) käsin.
- Asenna alempi perusteline (7) toiseen jalkapariin (8). Kiristä ruuvit (10) käsin.
- Asenna ylempi perusteline (7) toiseen jalkapariin (8). Kiristä ruuvit (10) käsin.
- Kiristä ruuvit (10) tiukasti ruuvimeisselillä.

## Grillaustason kiinnitys (kuva C)

Laitteessa on grillaustaso, jossa on hylkivä pinnoite.

- Asenna grillaustason pidikkeet (11) jalkojen (8) yläosaan.
- Aseta grillaustaso (5) vastaaviin pidikkeisiin (11).

## Termostaatin kiinnitys (kuva D)

Laitteessa on termostaatti, joka säilyttää grillaustason lämpötilan asetetussa arvossa.

- Aseta termostaatti (1) termostaatin pistokkeeseen (4).

## Päälle ja pois päältä kytkeminen (kuva A)

- Kytke laite päälle asettamalla pistoke verkkovirtälähteeseen. Lämpötilan merkkivalo (3) palaa silloin, kun termostaatti (1) kuumentaa kuumennusyksiköitä. Lämpötilan merkkivalo (3) sammuu, kun kuumennusyksiköt ovat saavuttaneet vaaditun lämpötilan.
- Laitteen ollessa päälle lämpötilan merkkivalo (3) syttyy ja sammuu termostaatin (1) kytkiessä kuumennusyksiköt paalle ja pois päältä vaaditun lämpötilan ylläpitämiseksi.
- Kytke laite pois päältä irrottamalla pistoke verkkovirtälähteestä.

## Lämpötilan säätö (kuva A)

- Käännä termostaatin säädintä (2) myötäpäivään korottaaksesi grillaustason (5) lämpötilaa.
- Käännä termostaatin säädintä (2) vastapäivään vähentääksesi grillaustason (5) lämpötilaa.

## Ohjeita optimaaliseen käyttöön

- Valmista ruoka-ainekset kypsennystä varten.
- Puhdista grillaustaso kostealla pyyhkeellä.
- Aseta laite vakaalle ja tasaiselle alustalle.
- Aseta termostaatti termostaatin pistokkeeseen.
- Aseta pistoke verkkovirtälähteeseen.
- Käännä termostaatin säädin vaadittuun lämpötila-asetukseen.

- 
- Odota 10 minuuttia, kunnes lämpötilan merkkivalo sammuu. Grillaustaso on saavuttanut vaaditun lämpötilan.
  - Huom.: Pienet ruokapalat grillautuvat tai paistuvat paremmin ja nopeammin kuin suuret palat.
  - Aseta termostaatti valmistettavien ruokien mukaan. Kokeile eri kypsennysaikoja ja lämpötiloja parhaiden tuloksien saavuttamiseksi.
  - Älä kosketa grillaustasoa metallisilla välineillä, sillä ne vaurioittavat tason hylkivää pintaa.

## Puhdistus ja huolto

### Varoitus!

- Irrota pistoke verkkovirtalähteestä ennen puhdistusta tai huoltoa ja odota, kunnes laite jäähtyy.
- Älä upota termostaattia veteen tai muihin nesteisiin.

### Huomio!

- Älä käytä voimakkaita tai kuluttavia puhdistusaineita laitteen puhdistukseen.
- Älä käytä teräviä esineitä laitteen puhdistamiseen.
- Tarkista laite säännöllisesti mahdollisten vaurioiden varalta.
- Poista mahdolliset jäämät paperipyyhkeellä.
- Puhdista grillaustaso saippuavedellä tai astianpesukoneessa. Kuivaa termostaatin pistoke huolellisesti.
- Puhdista termostaatti kostealla pyyhkeellä. Kuivaa termostaatti huolellisesti.
- Aseta laite puhdistuksen jälkeen sen alkuperäiseen pakkaukseen.
- Säilytä laitetta kuivassa paikassa lasten ulottumattomissa.

## Vastuuvapauslauseke

Ominaisuuksia voidaan muuttaa ilmoituksetta.

## Descrição (fig. A)

O seu 112325 Princess Table Chef BBQ destina-se a fritar ou grelhar alimentos sem usar gordura. O aparelho é adequado para ser utilizado no interior e exterior.

1. Termóstato
2. Botão do termóstato
3. Indicador de temperatura
4. Tomada do termóstato
5. Placa de grelhar
6. Pega
7. Prateleira de base
8. Perna

## Conteúdo da embalagem

- Table Chef BBQ
- Termóstato
- Placa de grelhar
- Prateleira de base (2x)
- Perna (4x)

## Utilização inicial

### Preparação

- Limpe a placa de grelhar com um pano húmido.
- Limpe as prateleiras de base com um pano húmido.

## Montagem

**Atenção!** Antes de montar, retire sempre a ficha da tomada de parede.

### Montagem do suporte (fig. B)

- Monte os pés (9) na parte inferior das pernas (8).
- Monte a prateleira de base inferior (7) no primeiro par de pernas (8). Aperte manualmente os parafusos (10).
- Monte a prateleira de base superior (7) no primeiro par de pernas (8). Aperte manualmente os parafusos (10).
- Monte a prateleira de base inferior (7) no segundo par de pernas (8). Aperte manualmente os parafusos (10).
- Monte a prateleira de base superior (7) no segundo par de pernas (8). Aperte manualmente os parafusos (10).

- Aperte firmemente todos os parafusos (10) com uma chave de fenda.

### Montagem da placa de grelhar (fig. C)

O aparelho está equipado com uma placa de grelhar com revestimento anti-aderente.

- Monte os suportes da placa de grelhar (11) na parte superior das pernas (8).
- Insira a placa de grelhar (5) nos suportes da mesma (11).

### Montagem do termóstato (fig. D)

O aparelho está equipado com um termóstato que mantém a placa de grelhar à temperatura pretendida.

- Insira o termóstato (1) na respectiva tomada (4).

### Ligação e desligação (fig. A)

- Para ligar o aparelho, insira a ficha na tomada de parede. O indicador de temperatura (3) permanece aceso enquanto o termóstato (1) aquece os elementos de aquecimento. O indicador de temperatura (3) apaga-se assim que os elementos de aquecimento atingem a temperatura pretendida.
- Enquanto o aparelho está ligado, o indicador de temperatura (3) acende-se e apaga-se conforme o termóstato (1) liga e desliga os elementos de aquecimento para manter a temperatura pretendida.
- Para desligar o aparelho, retire a ficha da tomada de parede.

### Regulação da temperatura (fig. A)

- Rode o botão do termóstato (2) para a direita para aumentar a temperatura da placa de grelhar (5).
- Rode o botão do termóstato (2) para a esquerda para diminuir a temperatura da placa de grelhar (5).

### Sugestões para uma utilização ideal

- Prepare os ingredientes.
- Limpe a placa de grelhar com um pano húmido.
- Coloque o aparelho sobre uma superfície estável e plana.



- 
- Insira o termóstato na respectiva tomada.
  - Insira a ficha na tomada de parede.
  - Rode o botão do termóstato para a temperatura pretendida.
  - Aguarde 10 minutos até o indicador da temperatura se apagar. A placa de grelhar atingiu a temperatura pretendida.
  - Nota: Pedacos pequenos de alimentos grelharão ou fritarão melhor e mais rapidamente do que pedacos grandes.
  - Regule o termóstato em função dos ingredientes. Experimente com o tempo de cozedura e a temperatura necessários para atingir os melhores resultados.
  - Não toque com talheres metálicos na placa de grelhar para evitar danos no revestimento anti-aderente.

## **Limpeza e manutenção**

### **Atenção!**

- Antes de limpar ou proceder à manutenção, desligue sempre a ficha da tomada de parede e aguarde até o aparelho arrefecer.
- Não mergulhe o termóstato em água ou outros líquidos.

### **Cuidado!**

- Não utilize agentes de limpeza agressivos ou abrasivos para limpar o aparelho.
- Não utilize objectos pontiagudos para limpar o aparelho.
- Verifique regularmente o aparelho quanto a possíveis danos.
- Elimine eventuais resíduos com uma folha de papel de cozinha.
- Limpe a placa de grelhar em água com detergente ou na máquina de lavar louça. Seque bem a tomada do termóstato.
- Utilize um pano húmido para limpar o termóstato. Seque bem o termóstato.
- Depois de limpar, coloque o aparelho na embalagem original.
- Guarde o aparelho num local seco, longe do alcance das crianças.

## **Declinação de responsabilidade**

Sujeito a alterações; as especificações podem ser alteradas sem aviso prévio.

---

## Περιγραφή (εικ. Α)

Το 112325 Princess Table Chef BBQ σας έχει σχεδιαστεί για τηγάνισμα η ψησίσιμο φαγητού χωρίς λίπος. Η συσκευή είναι κατάλληλη για εσωτερική και εξωτερική χρήση.

1. Θερμοστάτης
2. Περιστροφικό διακόπτης του θερμοστάτη
3. Ένδειξη θερμοκρασίας
4. Υποδοχή του θερμοστάτη
5. Πλάκα σχάρας
6. Λαβή χειρός
7. Μπάρα βάσης
8. Πόδι

## Περιεχόμενα συσκευασίας

- Table Chef BBQ
- Θερμοστάτης
- Πλάκα σχάρας
- Μπάρα βάσης (2x)
- Πόδια (4x)

## Αρχική χρήση

### Προετοιμασία

- Καθαρίστε τις πλάκες σχάρας με ένα υγρό πανί.
- Καθαρίστε τις μπάρες βάσης με ένα υγρό πανί.

## Συναρμολόγηση

**Προειδοποίηση!** Πριν την συναρμολόγηση, αφαιρέστε πάντα το βύσμα από την πρίζα.

### Συναρμολόγηση της στήριξης (εικ. Β)

- Τοποθετήστε τις βάσεις (9) στο κάτω μέρος των ποδιών (8).
- Τοποθετήστε τη κάτω μπάρα βάσης (7) στο πρώτο ζεύγος ποδιών (8). Σφίξτε τις βίδες με το χέρι (10).
- Τοποθετήστε τη πάνω μπάρα βάσης (7) στο πρώτο ζεύγος ποδιών (8). Σφίξτε τις βίδες με το χέρι (10).
- Τοποθετήστε τη κάτω μπάρα βάσης (7) στο δεύτερο ζεύγος ποδιών (8). Σφίξτε τις βίδες με το χέρι (10).

- Τοποθετήστε τη πάνω μπάρα βάσης (7) στο δεύτερο ζεύγος ποδιών (8). Σφίξτε τις βίδες με το χέρι (10).
- Σφίξτε καλά όλες τις βίδες (10) με ένα κατσαβίδι.

### Τοποθέτηση της πλάκας σχάρας (εικ. C)

Η συσκευή διαθέτει μια πλάκα σχάρας με μια αντί-κολλητική επιφάνεια.

- Τοποθετήστε τις βάσεις πλάκας σχάρας (11) στο πάνω μέρος των ποδιών (8).
- Τοποθετήστε τη πλάκα σχάρας (5) στις βάσεις πλάκας σχάρας (11).

### Τοποθέτηση του θερμοστάτη (εικ. D)

Η συσκευή διαθέτει ένα θερμοστάτη ο οποίος κρατάει τη πλάκα σχάρας στην απαιτούμενη θερμοκρασία.

- Εισάγετε τον θερμοστάτη (1) στην υποδοχή του θερμοστάτη (4).

### Ενεργοποίηση και απενεργοποίηση (εικ. Α)

- Για να ανάψετε τη συσκευή, βάλτε το καλώδιο στην πρίζα. Η ένδειξη θερμοκρασίας (3) παραμένει αναμμένη ενώ ο θερμοστάτης (1) ζεσταίνει τα στοιχεία θέρμανσης. Η ένδειξη θερμοκρασίας (3) σβήνει όταν τα στοιχεία θέρμανσης φτάνουν την απαιτούμενη θερμοκρασία.
- Όταν η συσκευή είναι αναμμένη, η ένδειξη θερμοκρασίας (3) θα ανάβει και σβήσει όταν ο θερμοστάτης (1) ανάβει και σβήνει τα στοιχεία θέρμανσης για να συγκρατήσει την απαιτούμενη θερμοκρασία.
- Για να σβήσετε τη συσκευή, βγάλτε το καλώδιο από την πρίζα.

### Ρύθμιση της θερμοκρασίας (εικ. Α)

- Στρέψτε το περιστροφικό διακόπτης του θερμοστάτη (2) δεξιόστροφα για να αυξήσετε την θερμοκρασία της πλάκας σχάρας (5).
- Στρέψτε το περιστροφικό διακόπτης του θερμοστάτη (2) αριστερόστροφα για να αυξήσετε την θερμοκρασία της πλάκας σχάρας (5).

## Συμβουλές για άριστη χρήση

- Προετοιμασία συστατικών.
- Καθαρίστε τις πλάκες σχάρας με ένα υγρό πανί.
- Τοποθετήστε τη συσκευή σε μια σταθερή και επίπεδη επιφάνεια.
- Εισάγετε τον θερμοστάτη στην υποδοχή του θερμοστάτη.
- Βάλτε το βύσμα στην πρίζα.
- Στρέψτε το περιστροφικό διακόπτης του θερμοστάτη για να ρυθμίσετε την απαιτούμενη θερμοκρασία.
- Περιμένετε για 10 λεπτά μέχρι να σβήσει η ένδειξη θερμοκρασίας. Η πλάκα σχάρας έχει φτάσει την απαιτούμενη θερμοκρασία.
- Σημείωση: Τα μικρά κομμάτια θα ψηθούν ή τηγανιστούν καλύτερα και πιο γρήγορα από τα μεγάλα κομμάτια.
- Ρυθμίστε τον θερμοστάτη σύμφωνα με τα συστατικά. Πειραματιστείτε με τον απαιτούμενο χρόνο ψησίματος και την απαιτούμενη θερμοκρασία για να πετύχετε τα καλύτερα αποτελέσματα.
- Μην αφήνετε τα μεταλλικά μαχαίροπύρωνα να ακουμπίσουν τη πλάκα σχάρας για να αποτρέψετε τη ζημιά στην αντί-κολλητική επιφάνεια.

## Καθαρισμός και συντήρηση

### Προειδοποίηση!

- Πριν το καθαρισμό ή τη συντήρηση, αφαιρέστε το βύσμα από τη πρίζα και περιμένετε μέχρι να κρυώσει η συσκευή.
- Μην βυθίζετε το θερμοστάτη σε νερό ή άλλα υγρά.

### Προσοχή!

- Μην χρησιμοποιείτε δυνατά ή διαβρωτικά καθαριστικά για να καθαρίσετε τη συσκευή.
- Μη χρησιμοποιήσετε αιχμηρά αντικείμενα για να καθαρίσετε τη συσκευή.
- Ελέγχετε τακτικά τη συσκευή για πιθανές ζημιές.
- Αφαιρέστε τα υπολείμματα με μια χάρτινη πετσέτα.

- Καθαρίστε τη πλάκα σχάρας σε νερό με σαπούνι ή σε πλυντήριο πιάτων. Στεγνώστε καλά την υποδοχή του θερμοστάτη.
- Χρησιμοποιήστε ένα στεγνό πανί για να καθαρίσετε τον θερμοστάτη. Στεγνώστε καλά τον θερμοστάτη.
- Μετά τον καθαρισμό, τοποθετήστε τη συσκευή στη γνήσια συσκευασία.
- Αποθηκεύετε τη συσκευή σε ξηρό μέρος, στο οποίο δεν έχουν πρόσβαση μικρά παιδιά.

## Αποποίηση

Υπόκεινται σε τροποποιήσεις.

Οι προδιαγραφές μπορεί να τροποποιηθούν χωρίς προειδοποίηση.

- قم بإزالة أي بقايا باستخدام منشفة ورقية.
- قم بتنظيف لوح الشواء بالماء والصابون أو في غسالة الأطباق. قم بتجفيف مقبس الترموستات تمامًا.
- استخدم قطعة قماش رطبة لتنظيف الترموستات. قم بتجفيف الترموستات تمامًا.
- بعد التنظيف، ضع الجهاز في العبوة الأصلية.
- احفظ الجهاز في مكان جاف، بعيدًا عن متناول الأطفال.

#### إخلاء المسؤولية

يمكن تغيير المواصفات - التي تخضع للتغيير - بدون إشعار مسبق.

#### ضبط درجة حرارة (الشكل A)

- قم بتدوير قرص الترموستات (2) في اتجاه عقارب الساعة لرفع درجة حرارة لوح الشواء (5).
- قم بتدوير قرص الترموستات (2) في عكس اتجاه عقارب الساعة لخفض درجة حرارة لوح الشواء (5).

#### تلميحات للاستخدام المثالي

- قم بتجهيز المكونات.
- قم بتنظيف لوح الشواء بقطعة قماش رطبة.
- ضع الجهاز على سطح مستو ومستقر.
- أدخل الترموستات في مقبس الترموستات.
- أدخل قابس التيار الكهربائي في مقبس الحائط.
- قم بتدوير قرص الترموستات لضبط درجة الحرارة المطلوبة.
- انتظر 10 دقائق إلى أن ينطفئ مؤشر درجة الحرارة. وصل لوح الشواء إلى درجة الحرارة المطلوبة.
- ملاحظة: سيتم شواء أو قلي القطع الصغيرة بشكل أفضل وبسرعة أكبر عن القطع الكبيرة.
- اضبط الترموستات ليناسب المكونات. قم بتجربة وقت الطهي المطلوب ودرجة الحرارة المطلوبة للحصول على أفضل النتائج.
- لا تدع أدوات المائدة المعدنية تلمس لوح الشواء لمنع إلحاق التلف بالطبقة غير اللاصقة.

#### التنظيف والصيانة

تحذير!

- قبل التنظيف أو الصيانة، افصل قابس التيار الكهربائي عن مقبس الحائط وانتظر إلى أن يبرد الجهاز.
- لا تغمس الترموستات في الماء أو السوائل الأخرى.

تنبيه!

- لا تستخدم مواد تنظيف كاشطة أو قوية لتنظيف الجهاز.
- لا تستخدم الأشياء الحادة في تنظيف الجهاز.
- افحص الجهاز بشكل دوري بحثًا عن أي تلف ممكن.

- قم بتركيب حامل القاعدة العلوي (7) على أول زوجين من الدعامات (8). أحكم ربط المسامير يدوياً (10).
- قم بتركيب حامل القاعدة السفلي (7) على ثاني زوجين من الدعامات (8). أحكم ربط المسامير يدوياً (10).
- قم بتركيب حامل القاعدة العلوي (7) على ثاني زوجين من الدعامات (8). أحكم ربط المسامير يدوياً (10).
- أحكم ربط كل المسامير بإحكام (10) باستخدام المفك.

#### تركيب لوح الشواء (الشكل C)

- الجهاز مزود بلوح شواء ذات طبقة غير لاصقة.
- قم بتركيب حاملات ألواح الشواء (11) على الجزء العلوي من الدعامات (8).
  - أدخل لوح الشواء (5) في حاملات ألواح الشواء (11).

#### تركيب الترموستات (الشكل D)

- الجهاز مزود بالترموستات الذي يحتفظ بلوح الشواء عند درجة الحرارة المطلوبة.
- أدخل الترموستات (1) في مقبس الترموستات (4).

#### التشغيل وإيقاف التشغيل (الشكل A)

- لتشغيل الجهاز، أدخل قابس التيار الكهربائي في مقبس الحائط. يبقى مؤشر درجة الحرارة (3) مضاءً عندما يسخن الترموستات (1) عناصر التسخين. ينطفئ مؤشر درجة الحرارة (3) عندما تصل عناصر التسخين إلى درجة الحرارة المطلوبة.
- أثناء تشغيل الجهاز، سيضيء مؤشر درجة الحرارة (3) وينطفئ أثناء قيام الترموستات (1) بتشغيل وإيقاف تشغيل عناصر التسخين للحفاظ على درجة الحرارة المطلوبة.
- لإيقاف تشغيل الجهاز، افصل قابس التيار الكهربائي عن مقبس الحائط.

#### الوصف (الشكل A)

تم تصميم Princess Table Chef 112325 BBQ لقلبي وشواء الطعام بدون استخدام الدهون. علماً بأن الجهاز مناسب للاستخدام داخل المنزل وخارجه.

1. الترموستات
2. قرص الترموستات
3. مؤشر درجة الحرارة
4. مقبس الترموستات
5. لوح الشواء
6. المقبض
7. حامل القاعدة
8. الدعامة

#### محتويات العبوة

- Table Chef BBQ
- الترموستات
- لوح الشواء
- حامل القاعدة (2)
- الدعامة (4)

#### الاستخدام الأولي

##### الإعداد

- قم بتنظيف لوح الشواء بقطعة قماش رطبة.
- قم بتنظيف حامل القاعدة بقطعة قماش رطبة.

#### التجميع والتركيب

تحذير! قبل التجميع، افصل قابس التيار الكهربائي دوماً عن مقبس الحائط.

#### تجميع الدعامة (الشكل B)

- قم بتركيب القاعدة السفلية (9) على الجزء السفلي من الدعامات (8).
- قم بتركيب حامل القاعدة السفلي (7) على أول زوجين من الدعامات (8). أحكم ربط المسامير يدوياً (10).





